

RICHTBÄNKE



 **SPANESI**®

INDEX

100TB	04
100TS	05
102	06
106	07
106 Plus	08
106 Ext	09
Universalrichtsatz	10
Bank Komponenten	16



Performance and Design

100 TB

Enthält:

- Bank mit Zahnstangen
- Zugturm
- 2 Querstangen
- 4 Universalklemme

LADEKAPAZITÄT	-
LÄNGE	4-5 meter
BREITE	1,8 meter
HOCHHEBEN	-
ZUGKRAFT	10 Ton

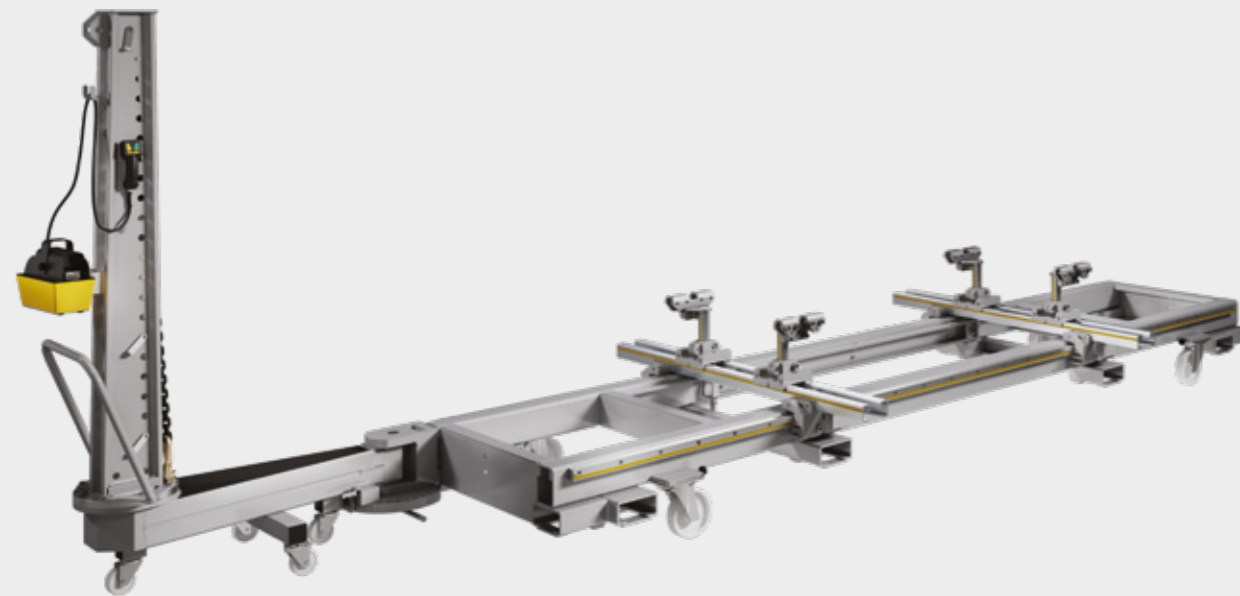

100 TS

Enthält:

- Bank mit Zahnstangen
- Aufzug mit Steuergerät
- Zugturm
- 5 Querstangen
- 4 Universalklemmen
- Autoshebenwagen
- Positionierungs- und Aufstiegsrampen

LADEKAPAZITÄT	5000 Kg
LÄNGE	4-5 meter
BREITE	1,8 meter
HOCHHEBEN	1,6 meter
ZUGKRAFT	10 Ton



102

Enthält:

- Bank mit Zahnstangen
- Zugturm
- Universalrichtsatz-System
- 5 Querstangen

LADEKAPAZITÄT	-
LÄNGE	4-5 meter
BREITE	1,8 meter
HOCHHEBEN	-
ZUGKRAFT	10 Ton

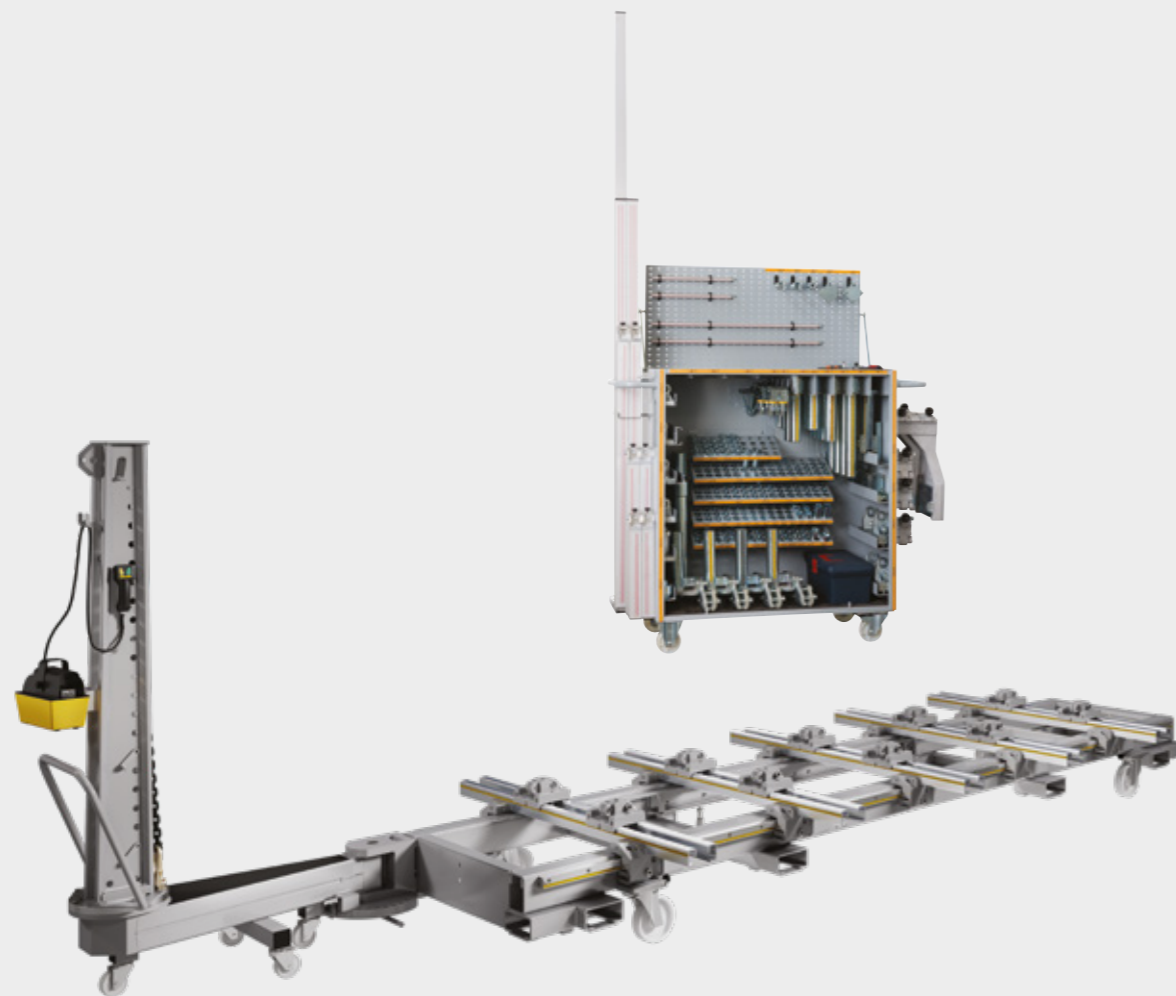

106

Enthält:

- Bank mit Zahnstangen
- Aufzug mit Steuergerät
- Zugturm
- Universalrichtsatz-System
- 5 Querstangen
- Autoshebenwagen
- Positionierungs- und Aufstiegsrampen

LADEKAPAZITÄT	5000 Kg
LÄNGE	4-5 meter
BREITE	1,8 meter
HOCHHEBEN	1,6 meter
ZUGKRAFT	10 Ton



106 PLUS

Bodeneinbau

Der 106 PLUS wurde für die Installation unter der Bodenoberfläche entwickelt, um eine maximale Stellfläche innerhalb der Unfallreparaturanlage zu ermöglichen.

Das Be- und Entladen von Fahrzeugen ist schnell und effizient, ohne dass Fahrzeugrampen erforderlich sind.

Enthält

- Bodeneigebaute Bank mit Zahnstangen
- Aufzug mit Steuergerät
- Zugturm
- Universalrichtsatz System
- 6 Querstangen
- Autoshebenwagen
- Positionierungsrampen

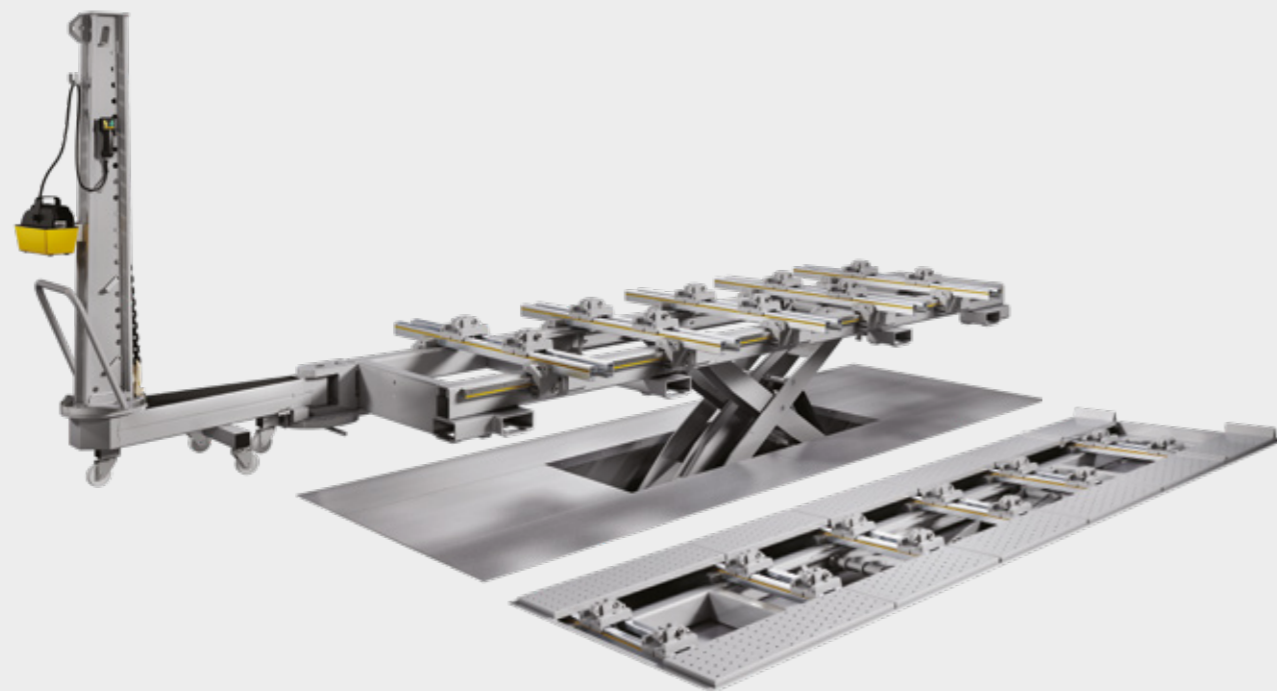

LADEKAPAZITÄT	5000 kg
LÄNGE	4-5 meter
BREITE	1,8 meter
HOCHHEBEN	1 meter
ZUGKRAFT	10 Ton

106 EXT

Für Groß- und Nutzfahrzeuge

Der 106 EXT ist für längere Fahrzeuge gedacht. Mit einer Länge von 6 Metern eignet er sich für die Arbeit an Transportern, leichten und mittelschweren LKW, SUVs und Minivans.

Der Zugturm kann an 12 Stellen um die Bank herum montiert werden und bietet 360°-Zugfähigkeiten um das Fahrzeug herum.

Enthält

- Bank mit Zahnstangen
- Aufzug mit Steuergerät
- Zugtrum
- Universalrichtsatz-System
- 7 Querstangen
- Autoshebenwagen
- Positionierungs- und Aufstiegsrampen

LADEKAPAZITÄT	5000 kg
LÄNGE	6 meter
BREITE	1,8 meter
HOCHHEBEN	1 meter
ZUGKRAFT	10 Ton



UNIVERSALRICHTSATZ SYSTEM

3D-Reparatur

Das Spanesi Universalrichtsatz System ist eine ausgeklügelte dreidimensionale Reparaturplattform, die es ermöglicht, jedes Fahrzeug wieder nach OEM-Standards zurückzusetzen. Während des gesamten Prozesses sind Reparaturen präzise, genau und effizient.

Längen-, Breiten- und Höhenwerte werden alle auf die ursprünglichen Spezifikationen zurückgesetzt. Abwärts- und Aufwärtsschub sorgen für eine vollständige und effiziente Reparatur.

Enthält

- Universal Richtsatz Trolley
- Querstangen
- Zahnstangengetriebe
- Positionier- und Auffahrampen
- Satz gehärteter Spezialschrauben
- Winstar Software
- McPherson Messsystem

Universal Richtsatz Trolley

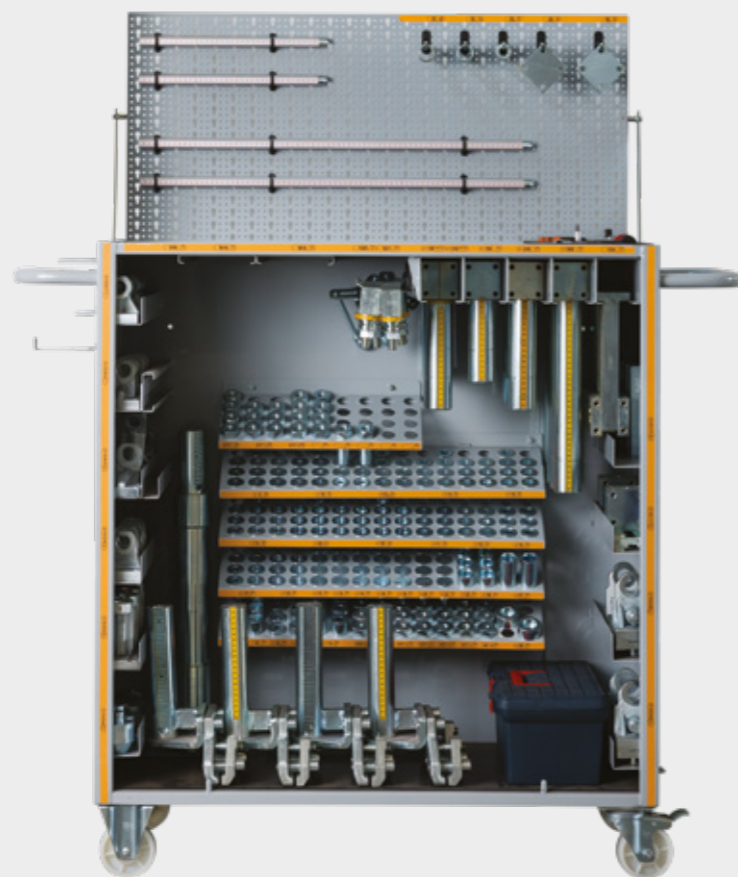

Keine optionale Ausrüstung notwendig. Der fahrbare Universallehrenwagen enthält alle Utensilien, die für die Reparatur vergangener, aktueller und zukünftiger Fahrzeuge benötigt werden.

5 Querstangen

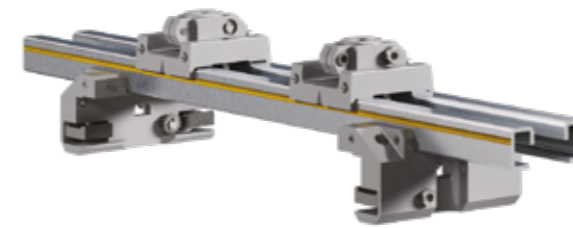

Zahnstangengetriebe



Positionier- und Auffahrampen

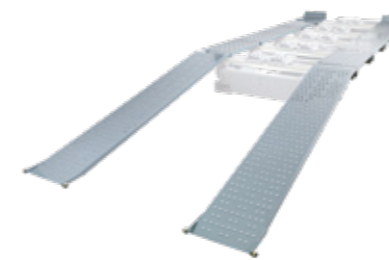

Satz gehärteter Spezialschrauben



Winstar Software

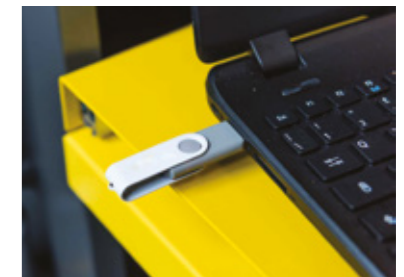

McPherson Messsystem

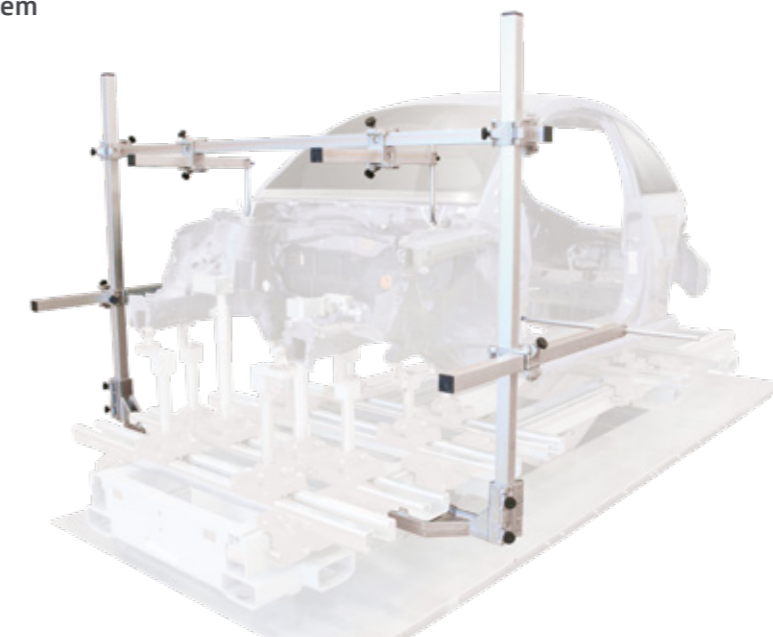



FOKUS

01 ———
**REPARATUR ZURÜCK ZU
 OEM-STANDARDS**

Alle Fahrzeugtypen: Vergangenheit,
 Gegenwart, Zukunft

02 ———
**REPARATUR ZURÜCK ZU
 OEM-STANDARDS**

Alle Schadensarten: klein, mittel, groß

03 ———
3D-REPARATURKONZEPT

Werte für Höhe, Länge und Breite
 wiederherstellen

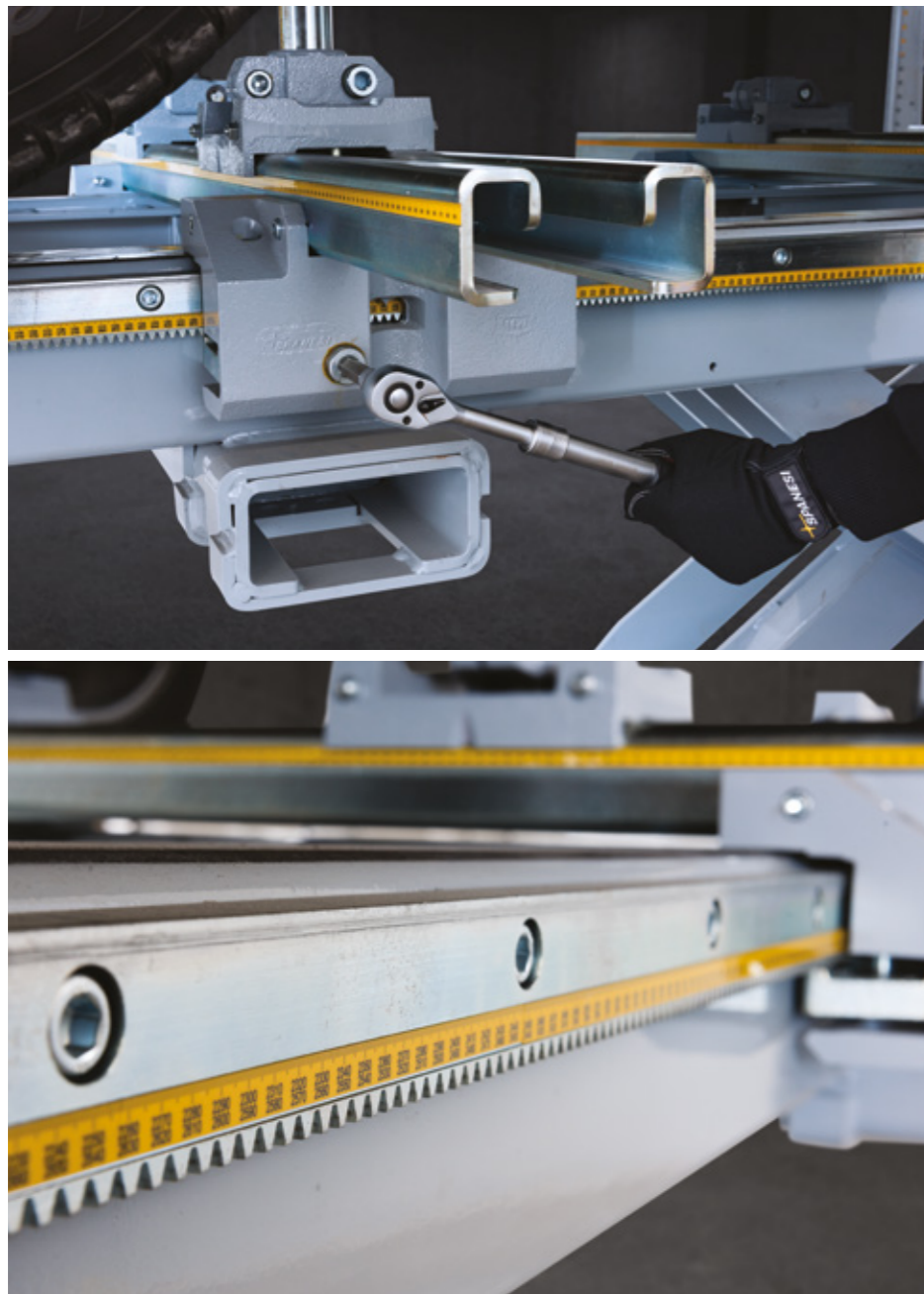

FOKUS

04 —
ZAHNSTANGEN
 Leichte Fahrzeugbewegung auf
 der Bank

05 —
ZAHNSTANGEN UND ZAHNRÄDER
 Bewegen Sie die
 Fahrzeugstruktur an jedem
 Montagepunkt der Richtsatz

06 —
SCHNELL, GENAU UND EFFIZIENT
 Gleichzeitig:
 Montieren,
 Ziehen,
 Messen

07 —
KOMPLETTES REPARATUR SYSTEM
 Aktuelle und zukünftige Fahrzeuge
 werden mit dem Universalrichtsatz
 repariert.

BANK KOMPONENTEN

Bank mit Zahnstangen

Die Richtbänke von Spanesis wurden entwickelt, um den intensivsten Zugbelastungen standzuhalten; dies wird durch die Verwendung der haltbarsten verfügbaren Materialien erreicht, um ihre Leistungsfähigkeit über die Jahre hinweg zu erhalten.



Querstangen

Die Querstangen von Spanesis sind so konzipiert, dass sie immer auf der Bank bleiben.



Aufzug mit Steuergerät

Doppelt wirkende Scherenhebebühne mit Steuerkasten außerhalb der Werkbank.



Universalklemme



BANK KOMPONENTEN

Zugturm

Schnelle und automatische Blockierung in die Bank ohne Zuhilfenahme von Hämmern oder Schraubenschlüsseln. Der Zugturm hat eine direkte Zugkraft von 10 Tonnen.



Positionierungs- und Aufstiegsrampen

Robuste, abnehmbare Rampen, die ein einfaches Be- und Entladen des Fahrzeugs ermöglichen.

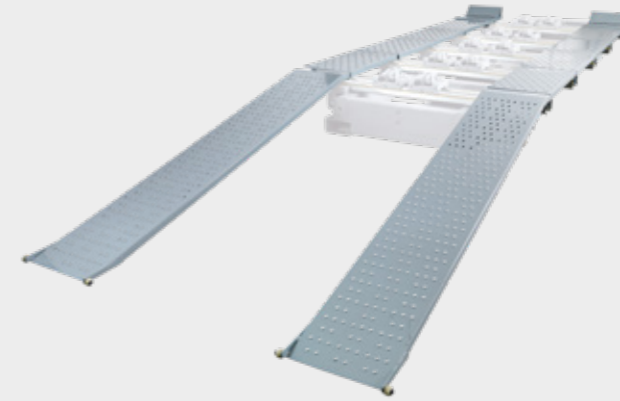

Autoshebewagen

Ermöglicht eine perfekte Zentrierung des Fahrzeugs auf der Bank.





Einfache Montage und Halterung mit Universalklemmen



Präzise Montage und Halterung mit Universalrichtsatz

FOKUS

08 _____
PERSONALISIERUNG
 3 verschiedene Längen 4-5-6 Meter

09 _____
MÜHELOS
 Querstangen wurden so entwickelt,
 dass sie immer auf der Bank bleiben

10 _____
ZUGTURM
 10 Tonnen Zugkraft 12 Bankmontageplätze
 360 ° Ziehen Pull

11 _____
LEISTUNGSSTARK
 Vertikale Zugsäule mit mehreren
 Zugrichtungen ohne Zugkraftverlust

MEHRERE ZIEHEN

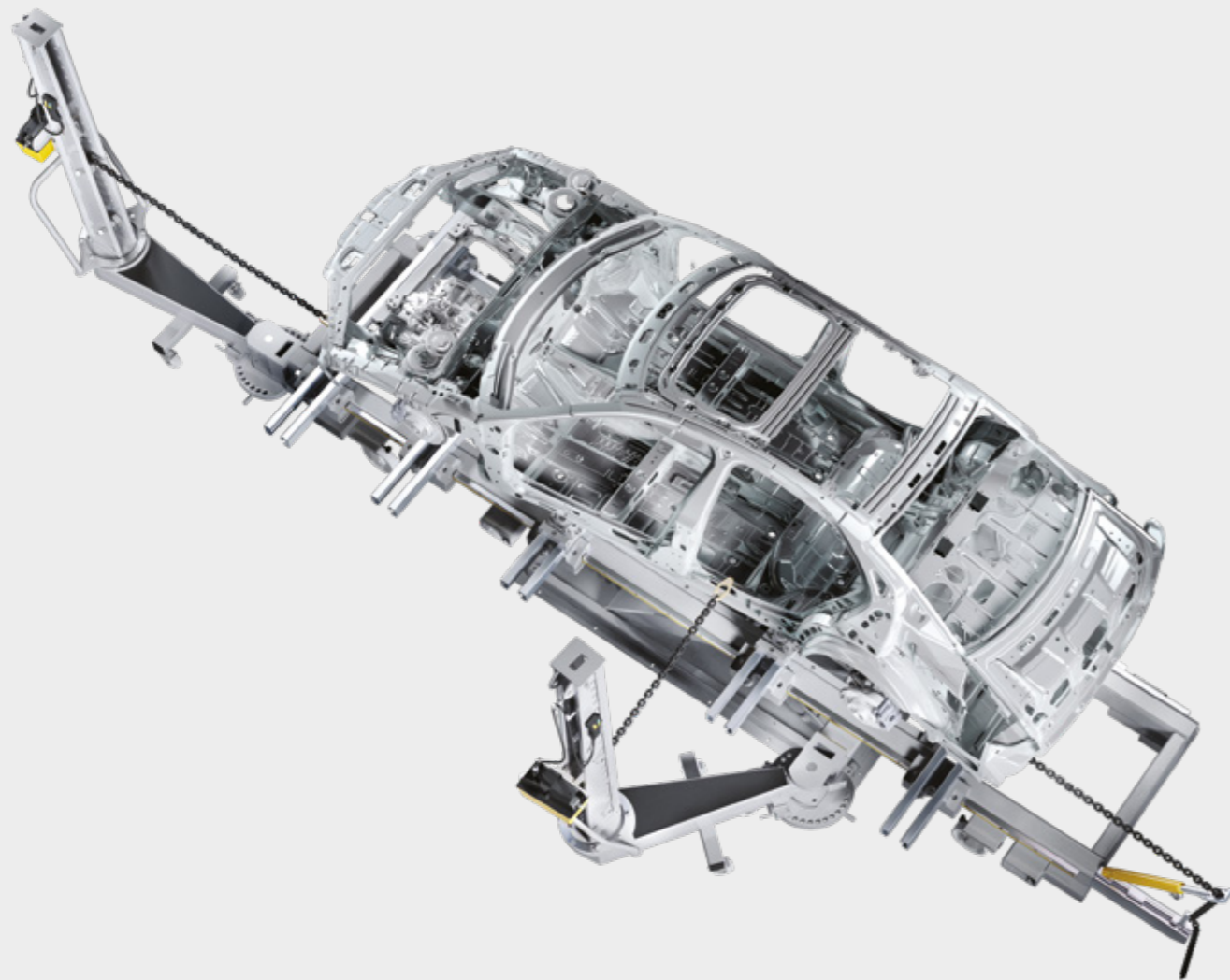

ERWEITERBARES ZIEHEN (OPTIONAL)

NACH UNTEN ZIEHEN (OPTIONAL)



ZUGTURM VERMESSUNGEN

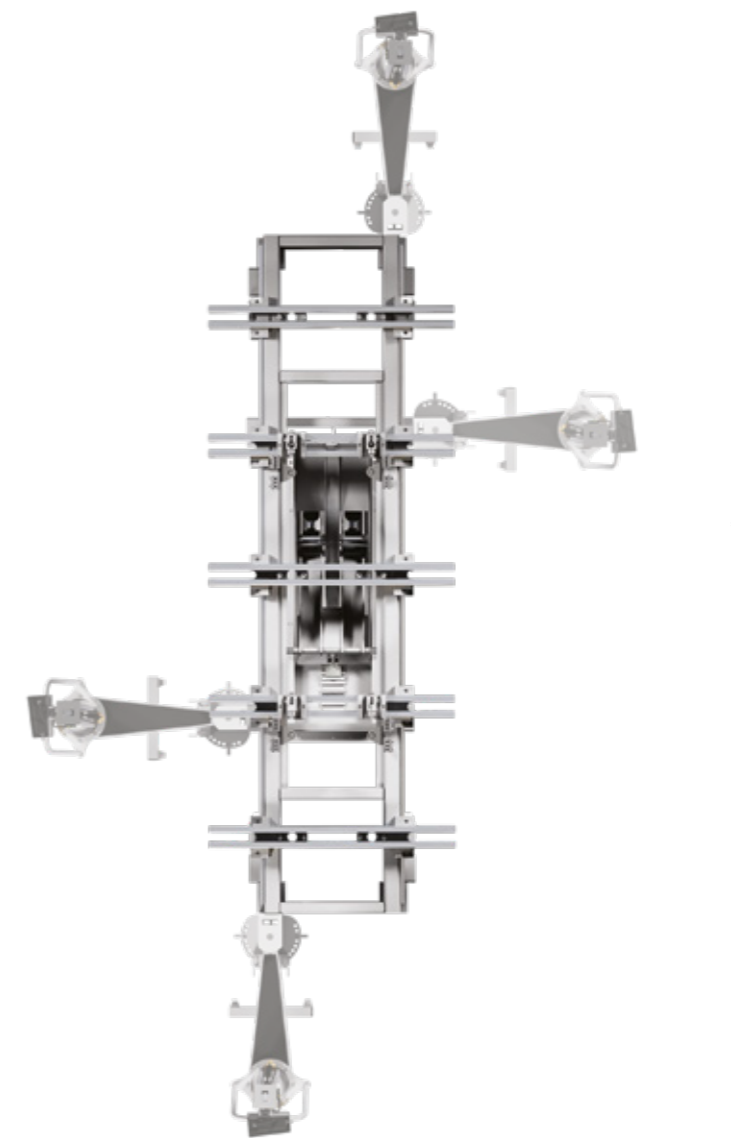

GESAMTLÄNGE

6900 mm -	
100TB	4 m
100TS	4 m
102	4 m
106	4 m
7900 mm -	
100TB	5 m
100TS	5 m
102	5 m
106	5 m
8900 mm -	
106EXT	6 m

GESAMTBREITE

4120 mm -

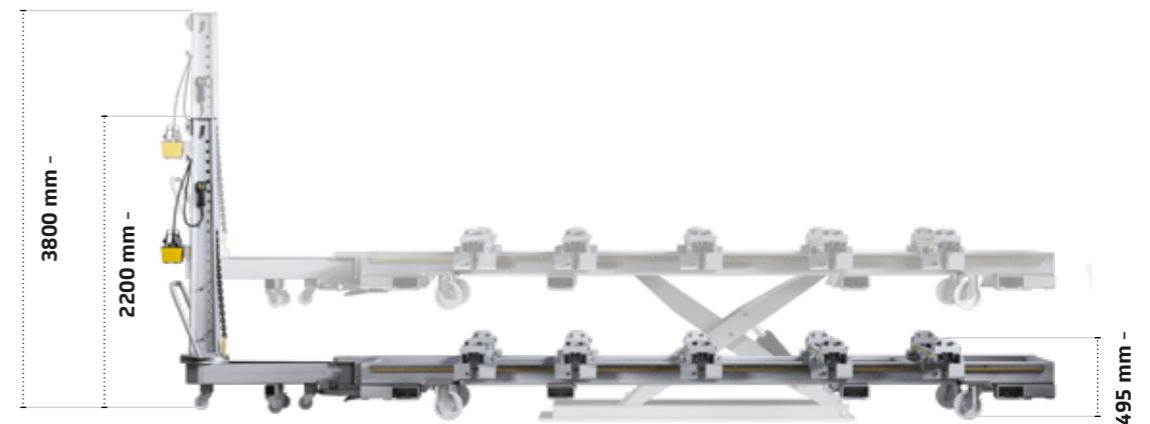

3800 mm -

2200 mm -

495 mm -



Spanesi S.p.A.

Via Praarie 56/II - 35010

Cavino di San Giorgio
delle Pertiche (PD)

Tel. +39 049 933 32 11

e-mail: info@spanesi.it